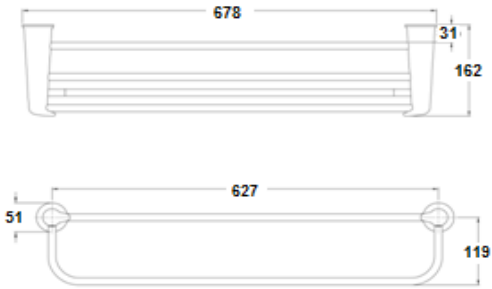

| CÓDIGO: | IMAGEN | DIBUJO TÉCNICO |
|--------------|---|---|
| VM.16 |  |  |
| LÍNEA: | | |
| URREA | | |
| FAMILIA: | | |
| ACCESORIOS | | |
| DESCRIPCIÓN: | PORTATOALLAS MULTIPLE | |

| NORMAS | CERTIFICACIÓN |
|-----------|---------------|
| NO APLICA | NO |

| MATERIALES DE FABRICACIÓN | | | |
|---------------------------|----------|-----------------|----------|
| Parte | Material | Parte | Material |
| BASES | ZAMAC | KIT INSTALACION | VARIOS |
| BARRAS | LATON | | |
| ANCLAS | LATON | | |

| DIMENSIONES: | | COLOCACION: | |
|----------------------------------|--------|---|--|
| LONGITUD PORTATOALLAS | 678 MM | ALINEAR EL ACCESORIO EN LA POSICION DESEADA DEL MURO Y MARCAR LOS BARRENOS DE INSTALACION UTILIZANDO UN NIVEL DE GOTA PARA SU ALINEACION, BARRENAR EL MURO CON LA BROCA ADECUADA A LA MEDIDA DEL TAQUETE, COLOCAR EL ANCLA ATORNILLANDO AL MURO E INSTALAR EL ACCESORIO EN EL ANCLA SUJETANDO POR MEDIO DEL OPRESOR | |
| DISTANCIA DE MURO A PORTATOALLAS | 162 MM | | |
| DIAMETRO BASE | 51 MM | | |
| ALTURA PORTATOALLAS | 119 MM | | |
| PESO DEL PRODUCTO (KGS) | 1,890 | | |

| ACABADOS: | | FUNCIONAMIENTO: | |
|---------------|------------------|---|--|
| CODIGO | TERMINADO | PARA LA COLOCACION DE TOALLAS Y PRENDAS | |
| VM.16 | CROMO | | |
| VM.16.9 | ACERO INOXIDABLE | | |

RECOMENDACIONES:

PREVIO A LA INSTALACION DEL ACCESORIO IDENTIFIQUE EL AREA A COLOCAR EN EL MURO, NO UTILIZAR EN NINGUN CASO SILICON PARA SU INSTALACION. UTILIZAR NIVEL DE GOTA PARA LA ALINEACION DEL ACCESORIO EN EL MURO.

MANTENIMIENTO:

PARA LA LIMPIEZA USAR SIEMPRE UNA TELA SUAVE HUMEDA Y LUEGO SECAR. NUNCA UTILIZAR ARTICULOS CORTANTES, FIBRAS, LIJAS, DETERGENTES, SOLVENTES NI POLVOS ABRASIVOS, NO DEJAR EL PRODUCTO SIN LIMPIAR POR PERIODOS LARGOS DE TIEMPO.

GARANTÍA:

“GARANTIA DE POR VIDA” CONTRA CUALQUIER DEFECTO DE FABRICACION Y EN CASO DE PRESENTAR ALGUN PROBLEMA DE ESTA NATURALEZA EL PRODUCTO SERA REEMPLAZADO SIN COSTO AL COMPRADOR.

10 AÑOS DE GARANTIA EN ACABADO CROMO, Y 2 AÑOS EN OTRO ACABADO.

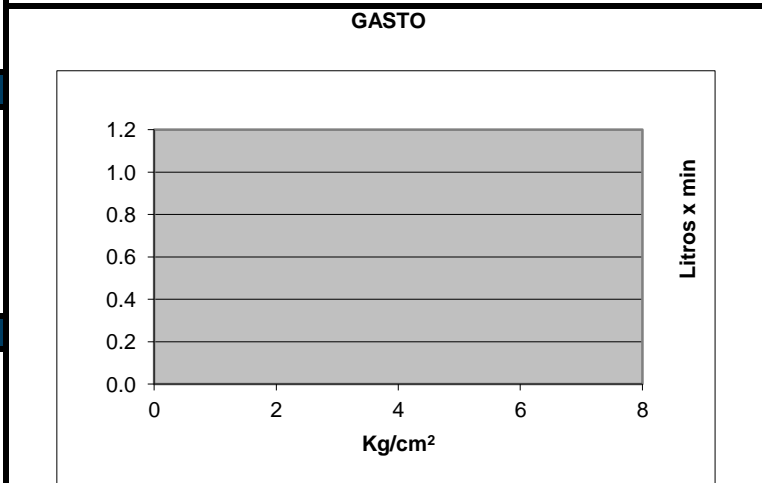

| Presión | Gasto |
|---------|-------|
| 0.2 | N |
| 1.0 | O |
| 2.0 | A |
| 3.0 | P |
| 4.0 | L |
| 5.0 | I |
| 6.0 | C |
| | A |