

Ficha Técnica de Producto

IYL1003

Descripción general:

Basurero circular inoxidable con apertura de tapa mediante pedal ; de alta resistencia a la corrosión, prevista con cubo interior de plástico con asa. Capacidad de 3.0 Lts.

Fotografía:



Componentes y Materiales:

Fabricado en lámina de acero inoxidable pulido (1.0 mm esp.). Cubo interior plástico y mecanismo de apertura; componentes plásticos y pedal antiderrapante. Producto importado de ESPAÑA.

Limpieza de equipo :

Para la limpieza de este producto es suficiente con trapo húmedo, los solventes pueden opacar el bote.

USO EN INTERIORES

Características Técnicas:

- Dimensiones en Milímetros :** Diámetro: 170 Alto: 270
- Dimensiones en Pulgadas :** Diámetro: 6.69" Alto: 10.62"
- Capacidad :** 3.0 lts. / 0.75 gal.
- Cantidad expedida :** No aplica
- Peso :** 0.8 kgs.
- Sugerencia de Instalación:** A conveniencia
- Contenido por caja :** 1 pieza por caja
- Fijación :** Ninguna
- Acabado:** A Espejo
- Funcionamiento:** Pisar el pedal para levantar la tapa y para sacar la basura depositada en el interior, es de gran eficiencia ya que tiene cubo interior.

Esquema del Producto:

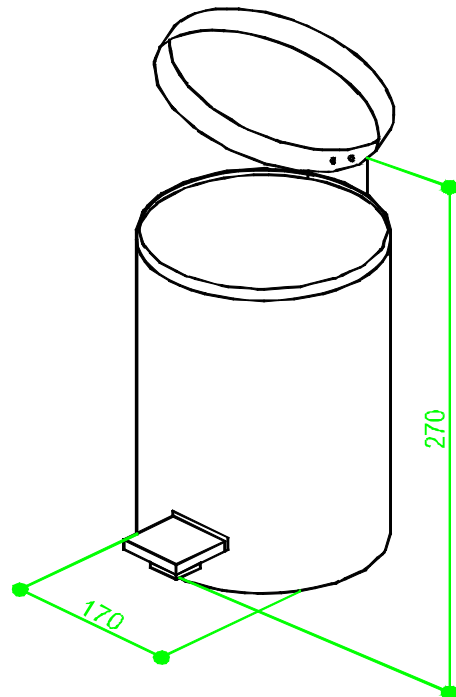

Instalación :

A conveniencia

Garantía:

1 año No aplica para golpes y rayones

Colores Disponibles :

Inoxidable Brillante
Interiores en negro

VALIDADO
REV: MARJ060111/1200
INGENIERÍA