



garantía de calidad

FB-110-38

Flujómetro de Sensor Electrónico de Batería para W. C.

Electronic Sensor Flushometer Battery for W. C.

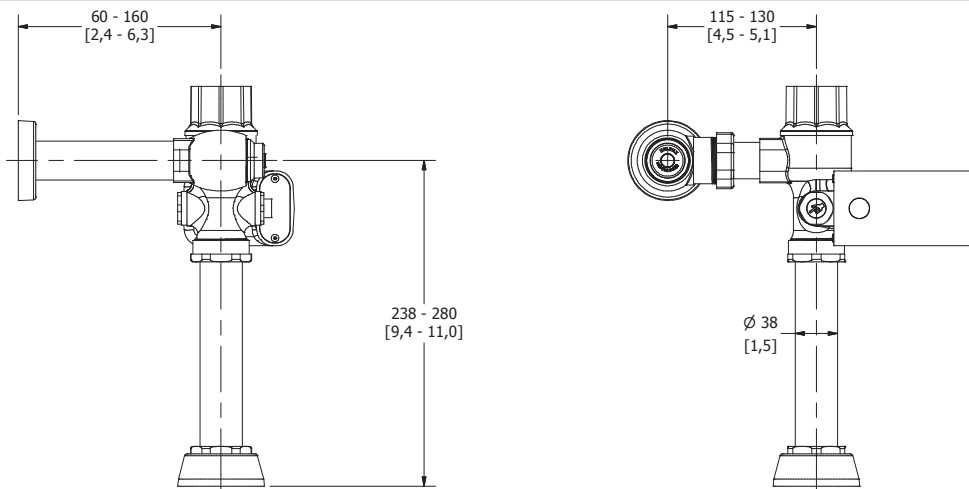

Medidas Referenciales / Estimated Dimensions, Acot. mm [pulg.] / Dim. mm [in]

CARACTERÍSTICAS DEL PRODUCTO

Flujómetro de sensor electrónico de batería para W. C.
 Botón accionador mecánico
 Con recubrimiento antibacterial
 Entrada superior para spud de 38mm
 Descarga de 5,5 a 6,0 l por accionamiento
 Camisa recortable
 Conexión izquierda o derecha
 Niple recto Ø 38 mm x 9" de largo

MATERIAL:

Latón

ESPECIFICACIONES ELÉCTRICAS:

Funciona con una Pila Comercial de Litio de 6V tipo CR-P2
 Tensión de alimentación: 6 Vcc
 Consumo de energía: 2 W
 Rango de detección del sensor: 0 - 40 cm

ACCESORIOS:

Incluye botón de accionamiento manual con recubrimiento antibacterial
 Incluye llave de mantenimiento
 Incluye adaptador para llave de retención

INSTALACIÓN:

Conexión de alimentación: tubo Ø25,4mm
 Conexión de descarga: Spud 1 ½ - 11,5 NPSM

Presión de trabajo

Pmin. = 1,0 kg/cm²
 Pmax. = 6,0 kg/cm²

GASTO:

5,5 a 6,0 l por accionamiento

NOTA:

La tubería de alimentación debe tener un Ø 32mm mínimo y debe conectarse una reducción de campana de 32mm - 25mm a la llave de retención.

CUMPLE CON LA NORMA:

NOM-005-CONAGUA-1996
 NOM-001-SCFI-1993

Los productos ilustrados pueden sufrir cambios sin previo aviso en su aspecto o partes, como resultado de los procesos de mejora continua a los que están sujetos, sin implicar mayor responsabilidad de la fábrica.

PRODUCT FEATURES

Electronic Sensor Flushometer Battery for W. C.
 Mechanical Actuator Button
 With antibacterial coating
 1 ½" Top entry to spud
 Discharge of 1,45 to 1,58 gallons per flow
 Adjustable bushing
 Left or right connection
 Ø 1 ½" x 9" Leng. nipple straight

MATERIALS:

Brass

ELECTRICAL ESPECIFICATIONS:

Works with Commercial Lithium Battery 6V CR-P2 Type
 Supply Voltage: 6 VDC
 Power Consumption: 2 W
 Sensor detection range: 0 - 15,74"

ACCESSORIES:

Manual flush button with antibacterial coating
 Includes maintenance wrench
 Includes stop valve adapter

INSTALLATION:

Supply connection: Ø 1" tube
 Discharge connection: 1 ½ - 11,5 NPSM Spud

Working Pressure.

Pmin. = 14,22 psi
 Pmax. = 85,34 psi

WATER CONSUMPTION:

1,45 to 1,58 gpf

NOTE:

The feeding pipe should have a minimum Ø 1 ¼" and must be connected a reducer of 1 ¼" to 1" to stop valve.

COMPLIANCE:

NOM-005-CONAGUA-1996
 NOM-001-SCFI-1993

Products depicted here in subject to change without prior notice in their appearance or components as a result of incremental innovation.



EMPRESA SOCIALMENTE RESPONSABLE



Asesoría y Servicio Técnico: 01800 909 2020
 Consultancy and Technical: 01(55)53339431
 Service: servicio.tecnico@helvex.com.mx



Refacciones Originales:
 Original Parts:
 refacciones@helvex.com.mx

01 800 890 0594
 01 (55) 53 33 94 00
 53 33 94 21
 Ext. 5068, 5815 y 5913



garantía de calidad

FB-110-38

Fluxómetro de Sensor Electrónico de Batería para W. C.

Electronic Sensor Flushometer Battery for W. C.



GARANTÍA:

El producto HELVEX está garantizado como libre de defectos en materiales y procesos de fabricación.

El producto HELVEX está garantizado, en lo que se refiere a los acabados; por un periodo de 10 años en los acabados cromo y duravex, y por 2 años en acabados diferentes al cromo, a partir de la fecha de compra indicada en la factura.

Todas las partes electrónicas están garantizadas contra defectos de fabricación por 3 años, a partir de la fecha de compra.

WARRANTY:

HELVEX product is warranted to be free from defects in materials and manufacturing processes.

HELVEX product is warranted in regards to finishes for period of 10 years in the finishes chrome and duravex and for 2 years in different finishes chrome from the date of purchase indicated on the invoice.

All electronic parts are guaranteed against manufacturing defects for 3 years from the date of purchase.

Kit de refacciones para mantenimiento preventivo. / Kit of parts for preventive maintenance.

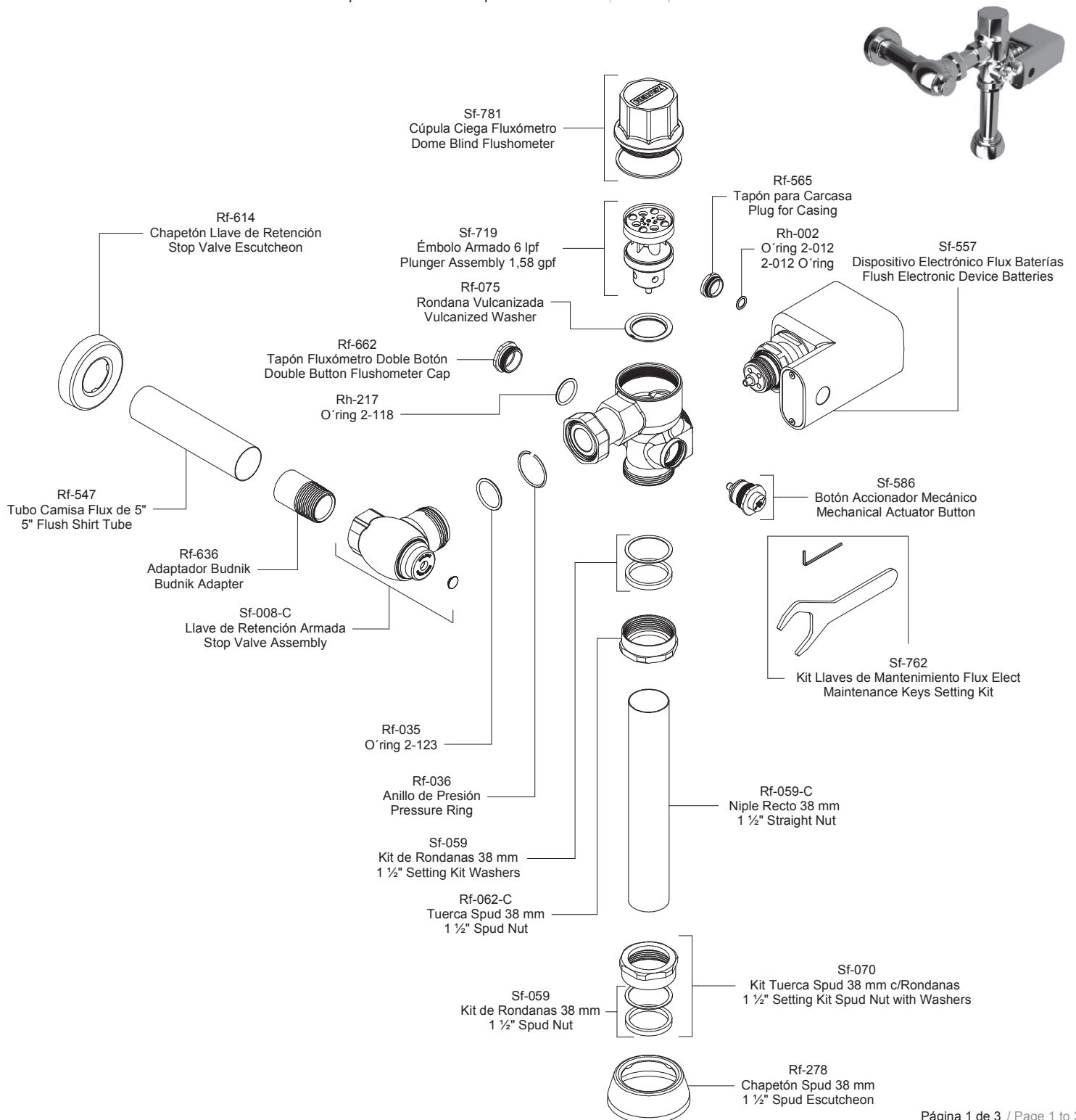

Página 1 de 3 / Page 1 to 3

Asesoría y Servicio Técnico: 01800 909 2020
Consultancy and Technical 01(55)53339431
Service: servicio.tecnico@helvex.com.mx



Refacciones Originales: 01 800 890 0594
Original Parts: 01 (55) 53 33 94 00
refacciones@helvex.com.mx 53 33 94 21
Ext. 5068, 5815 y 5913

Kit de Refacciones para Mantenimiento Preventivo
/ Kit of Parts for Preventive Maintenance

