

**INSTRUCCIONES DE INSTALACIÓN**

**TOWNSEND®  
CONJUNTOS DE ACCESORIOS PARA  
TINA Y DUCHA**

Gracias por elegir American Standard, el punto de referencia de óptima calidad durante más de 100 años.

Para realizar la instalación sin problemas, lea atentamente estas instrucciones antes de comenzar.

- T353.500
- T353.501
- T353.502
- T353.507
- T353.508

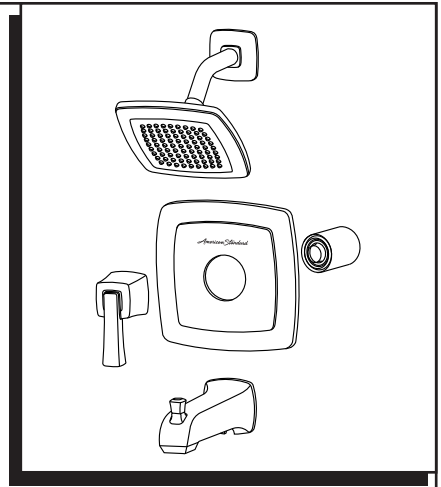

Certificada de conformidad con la norma ANSI A112.18.1M

**HERRAMIENTAS RECOMENDADAS**

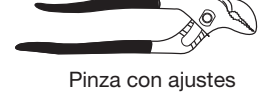
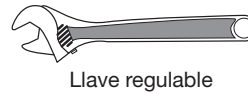

**DIMENSIONES DE PREPARACIÓN**

- Para asegurar la posición correcta con respecto a la pared. Escriba las dimensiones de preparación.

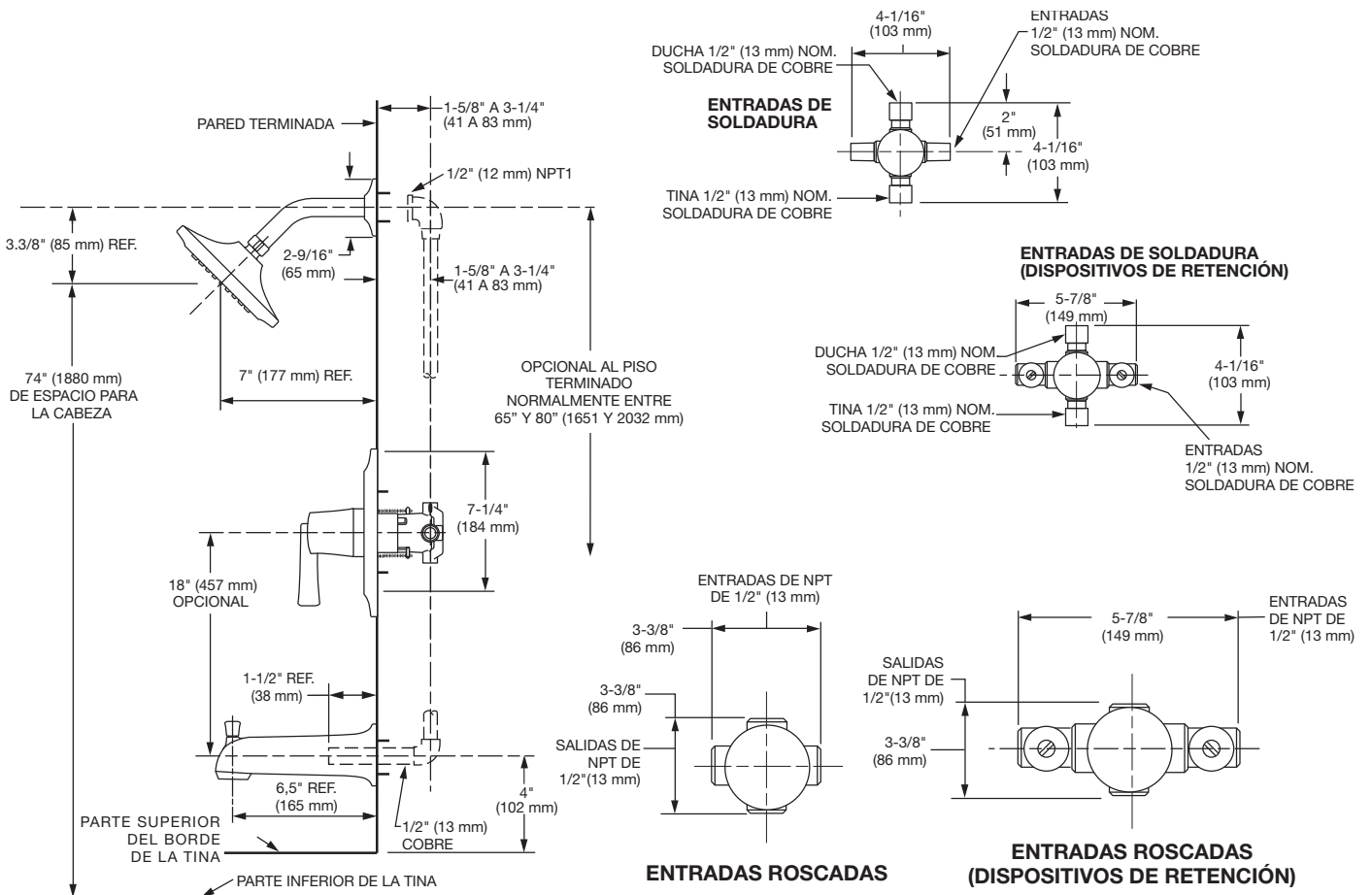

## 1 INSTALAR EL CHAPETÓN DE LA VÁLVULA

- **Figura 1.** Retire el protector de yeso de la válvula. Empuje la TAPA (1) por encima del CARTUCHO DE LA VÁLVULA (2) hasta que esté apoyada contra el dispositivo de retención.
- **Figura 2.** Empuje el PROTECTOR DEL CHAPETÓN (3) en la TAPA (1) y fije el cuerpo de la válvula usando los TORNILLOS LARGOS (4). Monte el SOPORTE DEL CHAPETÓN (5) en el PROTECTOR DEL CHAPETÓN (3) usando 4 TORNILLOS CORTOS (6).
- **Figura 3.** Instale el CHAPETÓN (7) en la TAPA (1) y empuje para alinearlos con la pared terminada. El CHAPETÓN (7) encajará bien en el SOPORTE DEL CHAPETÓN (5).



Figura 2.



Figura 1.

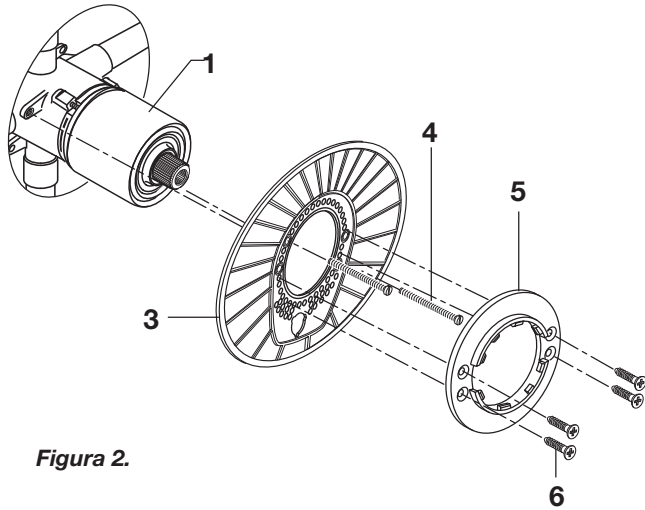

Figura 3.

## 2 INSTALAR EL ACCESORIO

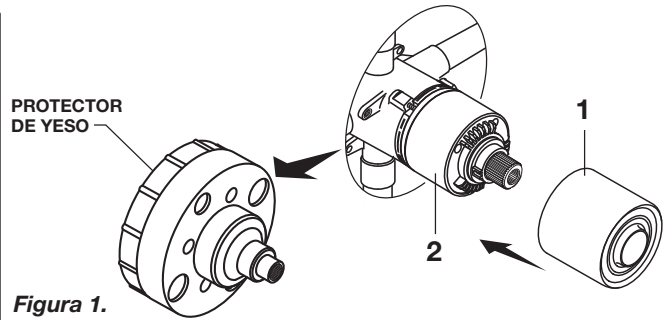
### PRECAUCIÓN:

Proteja el acabado en la CABEZA DE LA DUCHA y el PICO DE LA TINA al realizar la instalación.

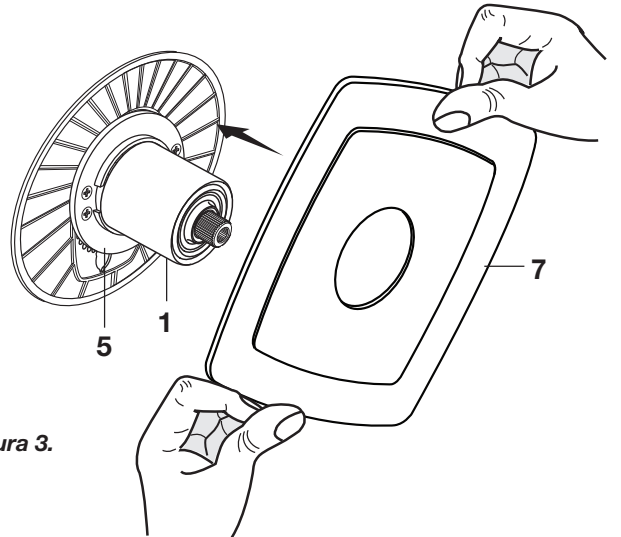
**Nota:** Aplique sellador o cinta de teflón al brazo de la ducha.

- Retire el TAPÓN y la TAPA DE LA TUBERÍA (1, 2) de la tubería de la ducha y de la tubería de la salida de la tina.
- Instale el CHAPETÓN DE LA DUCHA (3) en el BRAZO DE LA DUCHA (4). Aplique sellador o cinta de teflón a las roscas en ambos extremos del BRAZO DE LA DUCHA (4) y enrosque la pata más larga del BRAZO DE LA DUCHA (4) en el codo de la ducha.
- Enroque la CABEZA DE LA DUCHA (5) en el BRAZO DE LA DUCHA (4). Instale el PICO DE LA TINA (6). Ajuste usando la LLAVE HEXAGONAL suministrada.

**Importante:** No ajuste en exceso el tornillo de ajuste.

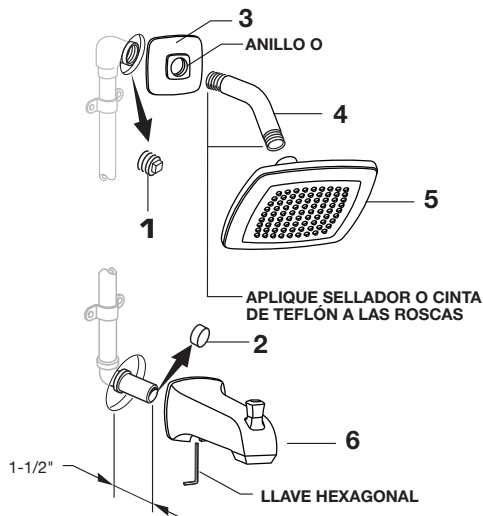

## 3 INSTALAR LA MANIJA

- Sostenga el ADAPTADOR (1) en el CUERPO DE LA VÁLVULA (2) e instale el TORNILLO DEL ADAPTADOR (3) a través del ADAPTADOR (1) en el CUERPO DE LA VÁLVULA (2). Ajuste el TORNILLO DEL ADAPTADOR (3) para fijar el ADAPTADOR (1) al CUERPO DE LA VÁLVULA (2).
- Instale la BASE DE LA MANIJA (4) en el ADAPTADOR (1). Inserte el TORNILLO DE AJUSTE (5) en la BASE DE LA MANIJA (4). Alinee la BASE DE LA MANIJA (4) y ajuste usando la LLAVE HEXAGONAL (6) suministrada.

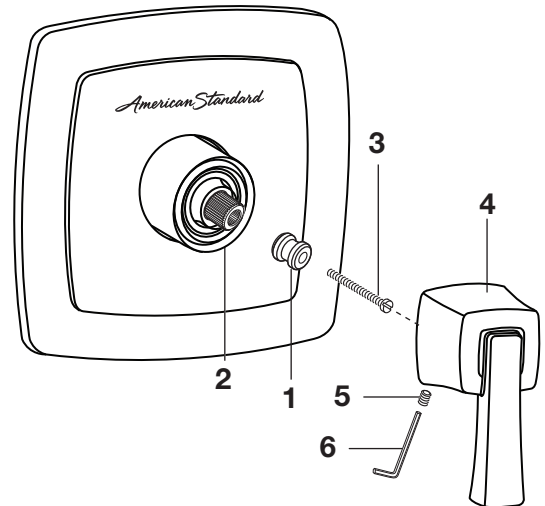

#### 4 AJUSTAR CIERRE DE LÍMITE DE AGUA CALIENTE

- Al restringir la rotación de la MANIJA y limitar la cantidad de agua caliente que se permite mezclar con la fría, el CIERRE DE SEGURIDAD DE LÍMITE DE AGUA CALIENTE (1) reduce el riesgo de quemaduras accidentales. Para establecer la temperatura máxima para el agua caliente de su llave, sólo necesita ajustar la configuración en el CIERRE DE SEGURIDAD DE LÍMITE DE AGUA CALIENTE (1).
- Gire el CUERPO DEL CARTUCHO (2) a la posición APAGADO (configuración más fría) antes de ajustar el CIERRE DE LÍMITE DE AGUA CALIENTE (1). Use un destornillador plano para abrir el CIERRE DE SEGURIDAD DE LÍMITE DE AGUA CALIENTE (1). Tire hacia adelante y rote en sentido antihorario un número para limitar la temperatura del agua caliente. Use la FLECHA (3) en el CARTUCHO (4) y los NÚMEROS (5) en el CIERRE DE LÍMITE DE AGUA CALIENTE (1) para seleccionar.

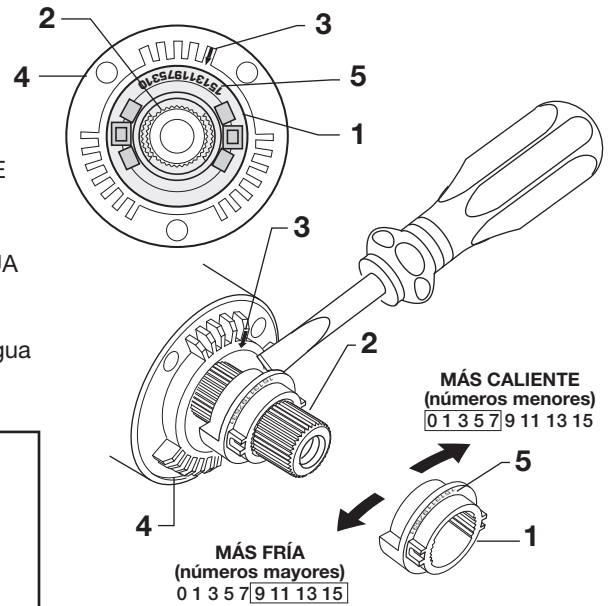

#### 5 PARA ACCEDER A LA VÁLVULA Y DARLE SERVICIO

- Retire la MANIJA (vea el paso 3 e invírtalo).
- Retire el CHAPETÓN y la TAPA DEL CARTUCHO (vea el paso 1 e invírtalo). Cierre el suministro de agua ya sea cerrando el suministro principal de agua o cerrando los CIERRES ANTIRRETORNO en la válvula.

#### FUGAS EN LA VÁLVULA CUANDO ESTÁ CERRADA

- Retire el CARTUCHO (1) quitando los TORNILLOS DEL CARTUCHO (2). Retire tres TORNILLOS (3) del ARO DE FIJACIÓN (4) y tire de la unidad de BALANCEO DE PRESIÓN (5) para retirarla.
- Limpie los EMPAQUES (9) ubicados en la base del CARTUCHO (1). Verifique la base de la UNIDAD DE BALANCEO DE PRESIÓN (5) y limpie los ANILLOS O (6). Retire las TAPAS (7) y verifique los ANILLOS O en la parte interior de las TAPAS (7). Limpie el interior de las superficies de sellado del CUERPO DE LA VÁLVULA (8).
- Vuelva a ensamblar la UNIDAD DE BALANCEO DE PRESIÓN (5) y el CARTUCHO (1). Ajuste todos los tornillos. Encienda el suministro de agua y consulte más arriba para la instalación del ACCESORIO y de la MANIJA.

#### NO SE PUEDE MANTENER UNA TEMPERATURA CONSTANTE

- Retire la UNIDAD DE BALANCEO DE PRESIÓN (5).
- Retire las TAPAS (7) y limpie la válvula a fondo.
- Examine la unidad de balanceo y verifique la condición del anillo O en el extremo del pistón. El pistón debe moverse hacia adelante y atrás. Ordene la refacción M952100-0070A si la unidad de balanceo está defectuosa.
- Vuelva a colocar las TAPAS (7) e instale la UNIDAD DE BALANCEO DE PRESIÓN (5). Las entradas deben estar alineadas con los dos orificios en la parte inferior de la pieza fundida. La brida superior debe apoyarse en la parte superior de la pieza fundida.

#### INSTALACIÓN EN OPOSICIÓN

- Retire la UNIDAD DE BALANCEO DE PRESIÓN (5). Rote la UNIDAD DE BALANCEO DE PRESIÓN (5) 180° de manera que las entradas miren hacia arriba y el puerto de la salida grande mire hacia abajo.
- Empuje la UNIDAD DE BALANCEO DE PRESIÓN (5) en la pieza fundida y asegúrese de que las entradas se alineen con los orificios en la parte inferior de la pieza fundida. La brida superior debe apoyarse en la parte superior de la pieza fundida.
- Vuelva a ensamblar el ARO DE FIJACIÓN (4) y el CARTUCHO (1).

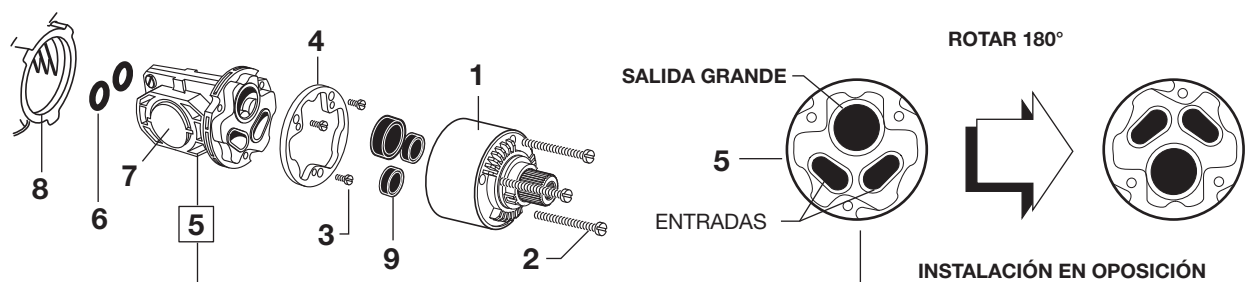

#### 6 INSTRUCCIONES DE CUIDADO:

**DEBE: SOLO ENGUAJAR EL PRODUCTO CON AGUA LIMPIA. SÉQUELA CON UNA TOALLA SUAVE DE ALGODÓN.**  
**NO DEBE: LIMPIAR EL PRODUCTO CON JABONES, ÁCIDOS, CERAS, ABRASIVOS, LIMPIADORES DUROS O UNA TOALLA DE SUPERFICIE RUGOSA.**

# American Standard

## TOWNSEND® CONJUNTOS DE ACCESORIOS PARA TINA Y DUCHA

NÚMEROS DE MODELO

**T353.500**  
**T353.501**  
**T353.502**  
**T353.507**  
**T353.508**

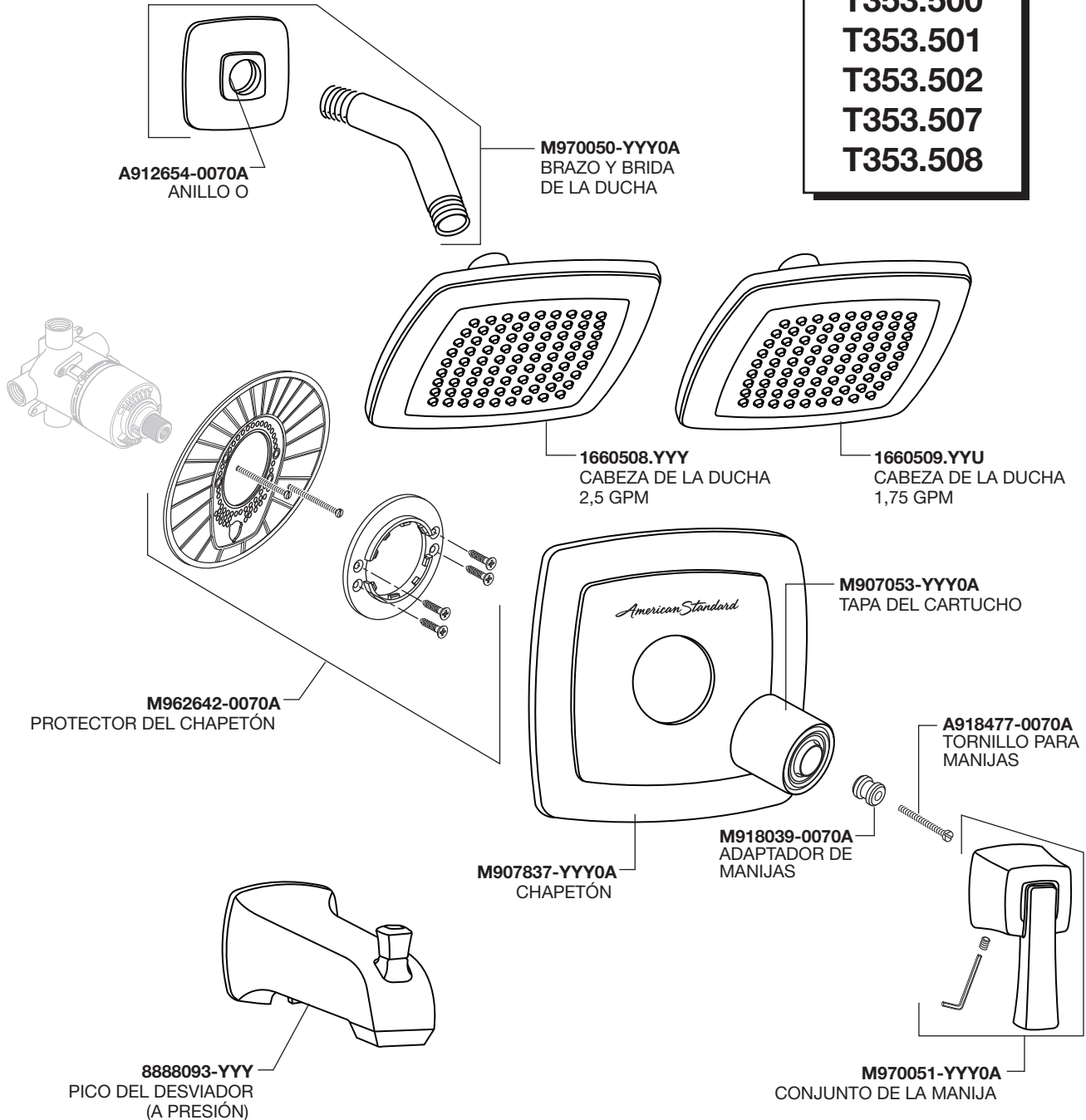

Reemplace las "YYY" por el código de acabado correspondiente

CROMO PULIDO	002
NÍQUEL SATINADO	295
BRONCE LEGADO	278
NÍQUEL PULIDO	013

### LÍNEA DE AYUDA DIRECTA

Si desea obtener información o tiene preguntas, llame sin cargo al (1) 800-442-1902.

Lunes a Viernes 8:00 a.m. a 6:00 p.m.

Sabado 10:00 a.m. a 4:00 p.m.

Hora normal del este

EN CANADÁ: 1-800-387-0369

(TORONTO: 1-905-306-1093)

Los días de semana de 8:00 a.m. a 7:00 p.m.

Hora normal del este

EN MÉXICO: 01-800-839-1200



PART OF LIXIL