

☐ **NUMERO DE MODELO: 7105101MX.002**

### CARACTERÍSTICAS

- **Cuerpo sólido** de latón, ideal para alta durabilidad en contacto con el agua.
- Certificación **libre de plomo**: menos del 0.25% de contenido total de plomo por peso promedio.
- Acabado **chromo** pulido tipo espejo.
- Incluye drenaje con tapón.
- Sistema de instalación **Speed Connect**:
  - Piezas pre-ensambladas.
  - Menos partes, menor tiempo de instalación.
  - Sin requerir ajustes de inicio ni con el uso.
  - Mangueras de suministro pre-instaladas.
  - Drenaje de tapón con cable de acero inoxidable.
- **Garantía limitada\* de por vida**



### CÓDIGOS Y ESTÁNDARES

Este producto cumple o excede los siguientes códigos o estándares:

**ANSI A117.1**  
**ASME A112.18.1**  
**NSF 61/Sección 9 y Anexo G**  
**CSA B125.1**

### DESCRIPCIÓN:

Cuerpo sólido de latón con mangueras de conexión 3/8" flexibles de acero inoxidable trenzado para instalaciones en una perforación. Cartucho de discos cerámicos con límite de agua caliente ajustable. Cable de acero inoxidable flexible de 20" para controlar tapón de drenaje metálico Speed Connect. Flujo máximo de agua 4.5L/min.

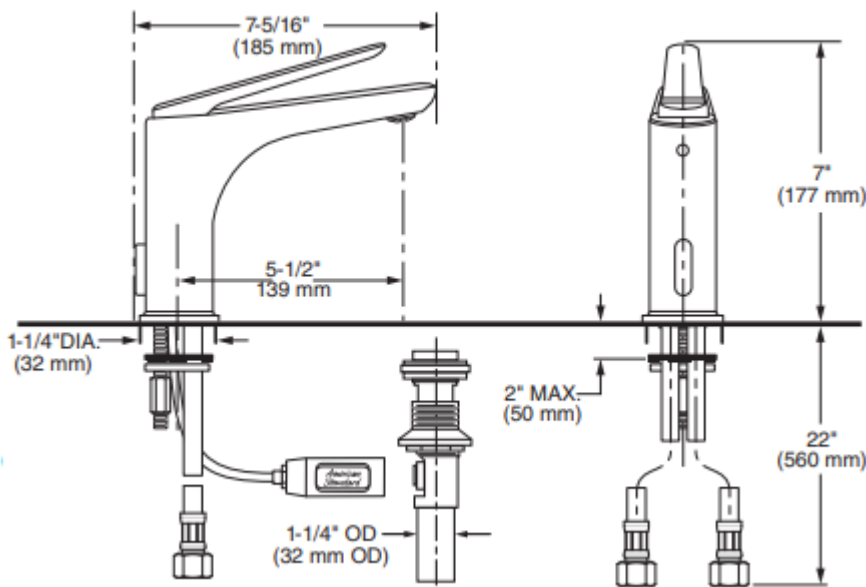

**reddot award 2018**  
winner