

ESTATE®
GRIFO DE COCINA EXTRAIBLE

Gracias por elegir American Standard, el punto de referencia de óptima calidad durante más de 100 años.

Para realizar la instalación sin problemas, lea atentamente estas instrucciones antes de comenzar.

Certificado de conformidad con la norma ANSI A112.18.1M

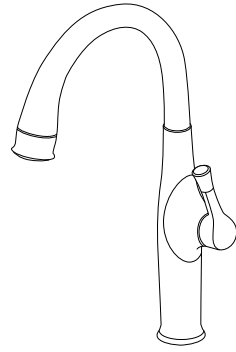

HERRAMIENTAS RECOMENDADAS

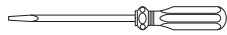

Desarmador normal



Desarmador Phillips



Llave inglesa ajustable

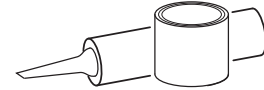

Masilla de plomero o calafateo

1

INSTALAR LA LLAVE CON CHAPETÓN DE PLATAFORMA O SIN ÉL

PRECAUCIÓN

Cierre los suministros de agua caliente y fría antes de comenzar.

- **(A) Instalación con CHAPETÓN (1).** Aplique una gota de masilla al borde inferior del CHAPETÓN con la PLACA PARA MASILLA (1). El EMPAQUE (9) debe estar bien apoyado en el hueco del cuerpo de la llave. Inserte las MANGUERAS DE SUMINISTRO (2), la MANGUERA ROCIADORA (7) y el VÁSTAGO (3) en el orificio del CHAPETÓN de la PLACA PARA MASILLA (1) y la superficie de montaje. Siga las instrucciones de montaje que se indican a continuación para fijar la llave a la superficie de montaje.
- **(B) Instalación sin CHAPETÓN (1).** Deseche el CHAPETÓN con la PLACA PARA MASILLA (1). El EMPAQUE (9) debe estar bien apoyado en el hueco del cuerpo de la llave. Inserte las MANGUERAS de suministro (2), la MANGUERA ROCIADORA (7) y el VÁSTAGO (3) en el orificio de montaje y apoye la BASE DEL PICO en el lavabo o la superficie de montaje. No use masilla.
- Inserte las MANGUERAS (2) a través de la ARANDELA DE GOMA (4), la ARANDELA DE LATÓN (5) y la TUERCA DE CIERRE roscada (6).
- Ensamble la ARANDELA DE HULE (4), la ARANDELA DE LATÓN (5) y la CONTRATUERCA roscada (6) en el VÁSTAGO (3) desde la parte inferior del lavabo o de la superficie de montaje. Ajuste a mano la CONTRATUERCA (6).
- Use un destornillador para ajustar los TORNILLOS (8) en la CONTRATUERCA (6). Alrededor de la CONTRATUERCA (6), ajuste los tornillos un poco cada vez hasta que todos estén ajustados para asegurarse una presión pareja.

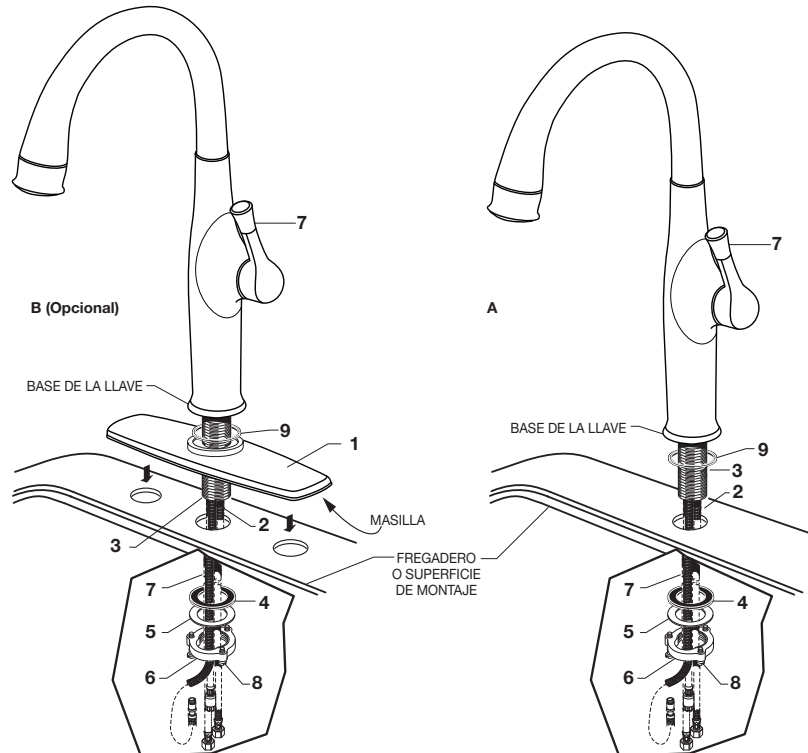

2 REALIZAR LAS CONEXIONES DE LOS SUMINISTROS DE AGUA

- Apague los suministros de agua caliente y fría antes de comenzar.
- Conecte las MANGUERAS FLEXIBLES DE SUMINISTRO (1, 2) directamente a los suministros de la pared. La conexión en los suministros tiene una compresión de 3/8". Conecte la manguera de suministro a la izquierda (raya roja) al suministro de agua caliente en la pared. Conecte la manguera de suministro a la derecha (raya azul) al suministro de agua fría en la pared. Ajuste las conexiones con la llave regulable. No ajuste en exceso.
- * Los suministros de la llave miden 21" desde la base de la llave.
- **Nota:** Si se requiere un largo de suministro adicional, el instalador deberá comprar las piezas extra por separado.
- **Importante:** Si las MANGUERAS DE SUMINISTRO (1, 2) son demasiado largas, haga un bucle, tal como se indica, para evitar que se enrosquen.

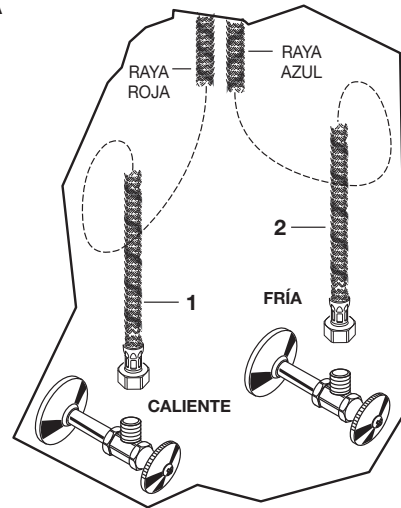

3 CONECTAR LA MANGUERA ROCIADORA E INSTALAR LOS PESOS

- Empuje el EXTREMO DE LA MANGUERA ROCIADORA (1) en el CONECTOR DE LA MANGUERA (2) y deslice hacia abajo el COLLAR DE BLOQUEO (3) hasta que encaje en su lugar.
- Con el ROCIADOR DE MANO (4) apoyado en el PICO (5), instale el PESO (6) en el área etiquetada en la MANGUERA (7), fíjelo usando un TORNILLO (8).

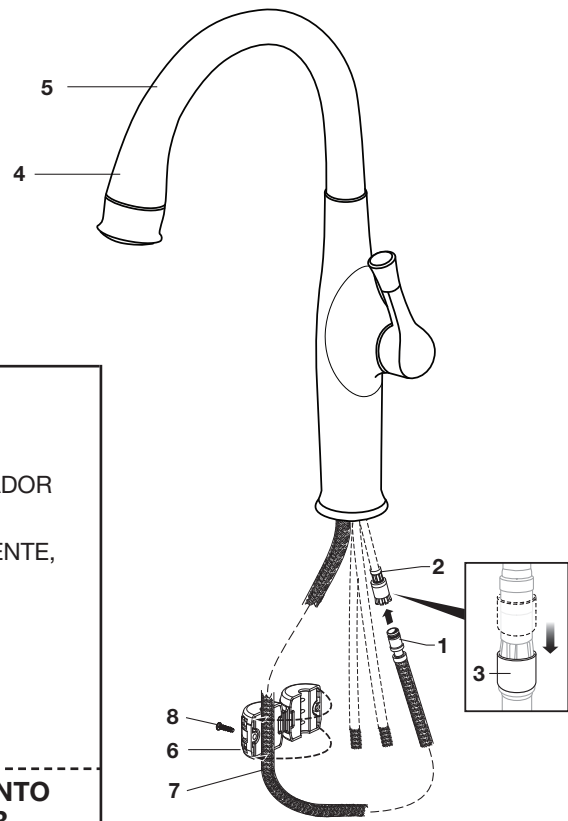

4 PROBAR LA LLAVE INSTALADA

- ENCIENDA el agua en el suministro principal.
- Con la MANIJA (1) en la posición "apagado", desenrosque el ROCIADOR (3) de la MANGUERA (2).
- Mueva la manija de atrás a adelante, en las posiciones FRÍA y CALIENTE, para descargar las líneas de agua a fondo.
- Vuelva a colocar el ROCIADOR (3) en la MANGUERA (2).

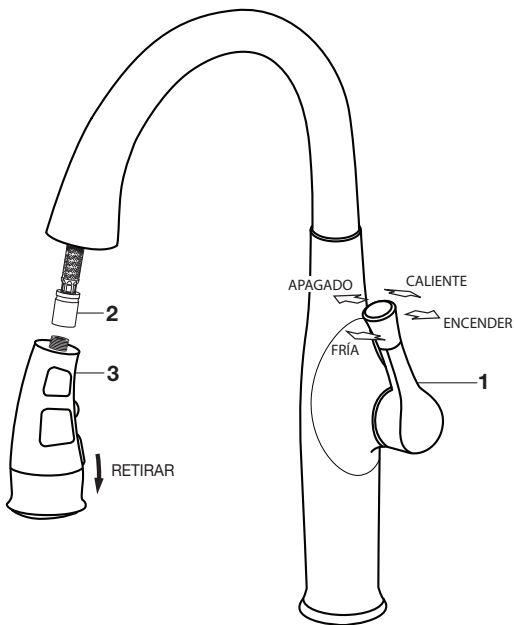

FUNCIONAMIENTO DEL ROCIADOR

- Con la LLAVE encendida, presione el INTERRUPTOR (4) en el ROCIADOR (3) para cambiar de chorro a rociador.
- Presione y sostenga el BOTÓN DE PAUSA (5) para detener temporalmente el flujo del ROCIADOR (3). Suelte el BOTÓN DE PAUSA (5) para reactivar el flujo del ROCIADOR (3).
- Con la LLAVE encendida, tire el ROCIADOR (4) hacia abajo. Verifique si hay fugas. El ROCIADOR (4) debe replegarse por completo y estar apoyado en el SOPORTE DEL PICO (5).

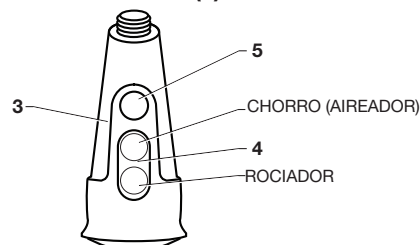

5 COMPROBACIÓN DE FUGAS EN LAS CONEXIONES

- Desplace la MANIJA (1) a la posición de cierre.
- Abra los suministros del agua y revise si hay fugas en las conexiones. ➡
- Mueva la MANIJA (2) hacia arriba y abajo, a izquierda y derecha, para hacer correr el agua por las tuberías.
- Accione el ROCIADOR MANUAL y compruebe si existen fugas. ➡

COMPROBACIÓN
DE FUGAS EN LAS
CONEXIONES ➡

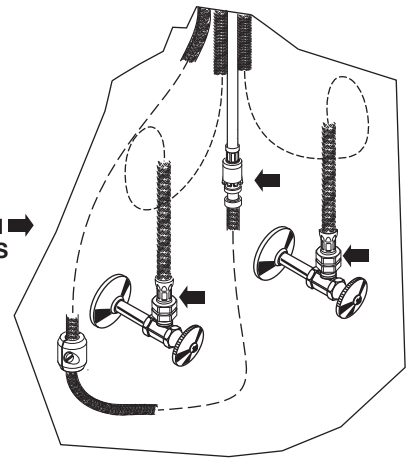

6 SERVICIO

Si la llave gotea, proceda de la siguiente manera:

- Gire la VÁLVULA en la posición de APAGADO.
- Operar la PALANCA varias veces de la posición OFF a ON. No aplique demasiada fuerza.

Flujo Reducido:

- Limpie la rejilla de la cabeza del rociador.
- Limpie el cartucho.

Las salidas o entradas obstruidas del CARTUCHO pueden hacer que disminuya el caudal de agua.

Para limpiarlo, cierre el suministro de agua, luego:

- Afloje el TORNILLO DE LA MANIJA (1) y retire la MANIJA (2).
- Desenrosque el TAPÓN DEL CHAPETÓN (3). Destornille los tres TORNILLOS DE MONTAJE (4).
- Saque el CARTUCHO (5) del COLECTOR (6) y retire los SELLOS DEL CARTUCHO (7).
- Limpie el COLECTOR (6), los puertos del CARTUCHO (5) y los SELLOS (7).
- Coloque los SELLOS (7) en los PUERTOS DEL CARTUCHO (5a).
- Coloque el CARTUCHO (5) en el COLECTOR (6) y apriete alternadamente los TORNILLOS DE MONTAJE (4).
- Vuelva a poner la TAPA DEL CHAPETÓN (3), la MANIJA (2), apriete el TORNILLO DE LA MANIJA (1).

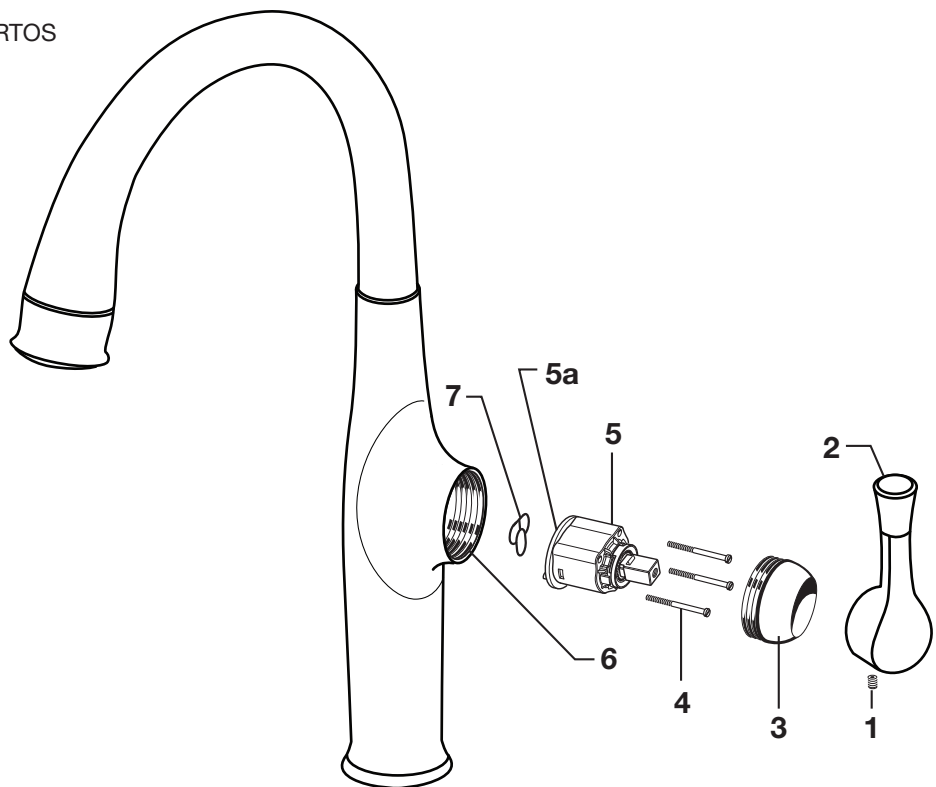

7 CUIDADO:

DEBE: LAVAR EL PRODUCTO SÓLO CON AGUA LIMPIA. SECAR CON UN PAÑO SUAVE DE ALGODÓN.
NO DEBE: LIMPIAR EL PRODUCTO CON JABONES, ÁCIDO, PRODUCTOS PARA PULIR, ABRASIVOS, LIMPIADORES DUROS NI CON UN PAÑO GRUESO.

8 PROBLEMA

SOLUCIÓN

La manguera no se repliega

Verifique que la manguera no esté enredada debajo del lavabo. Trate de corregir la situación girando el pico 360°.

La manguera no se guarda completamente en el pico

Mueva el peso de una a tres pulgadas por encima de las etiquetas de mangueras incluidas.

9 INSTALACIÓN DEL CONJUNTO DE LA MANGUERA

- Esta sección suministra instrucciones para la instalación de la manguera de reemplazo.
- Asegúrese de que se haya extraído por completo la antigua manguera antes de instalar una nueva.
- Instale el cono (1) en la manguera (2) enroscándolo en sentido horario.
- Haga pasar la manguera a través del cuerpo y por fuera del otro lado con el lado del cono pasando primero (3).
- Desenrosque el cono haciéndolo girar en sentido antihorario.
- Instale la cabeza del pico nuevamente en la manguera enroscándola en el adaptador en sentido horario.

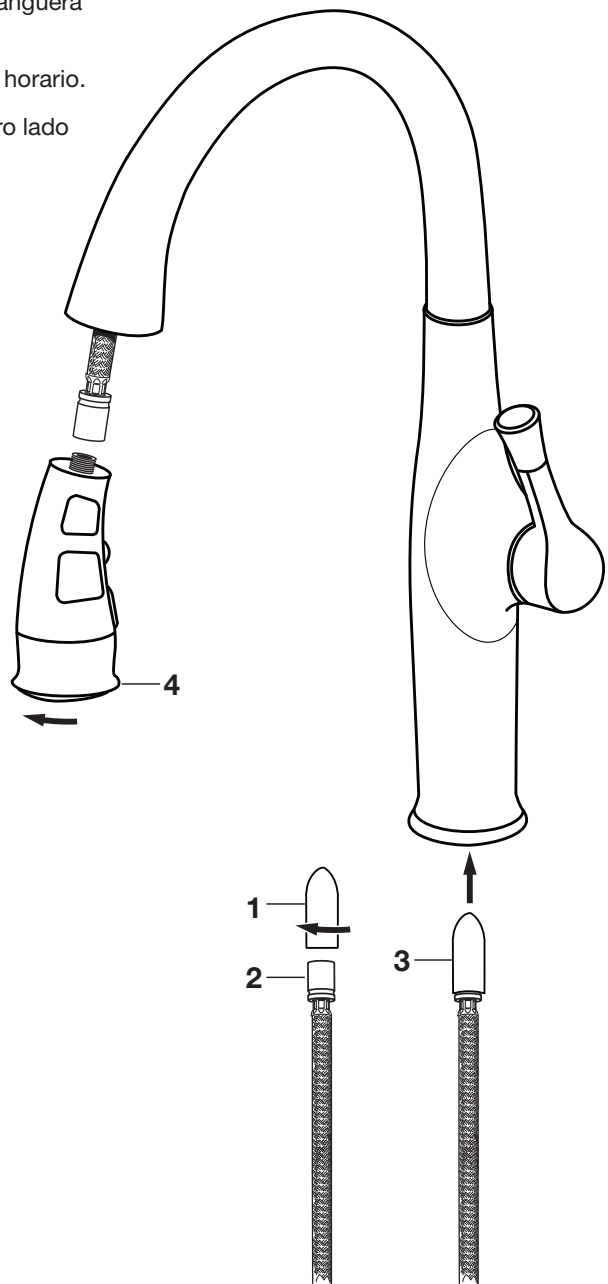

American Standard

ESTATE® GRIFO DE COCINA EXTRAIBLE

NÚMERO DE MODELO

4968.300

4968.305

SÓLO CUANDO LA MANGUERA
ESTÁ INCLUIDO Y ADQUIRIDO
PARA SUSTITUCIÓN

M970167-0020A

Conjunto de manguera rociadora

M950228-YYY0A
Conjunto del rociador

M951483-0070A
Cartucho

M918511-0070A
Tornillos del cartucho

M907315-YYY0A
Tapa del chapetón

M964762-YYY0A
Conjunto de botón
y tornillo

M970068-YYY0A
Conjunto de la manija

M911793-0070A
Sello

1660151-XXX
Chapetón y placa
para masilla
(Opcional)

M962146-0070A
Juego de montaje

M970094-0070A
Peso

Replace the "YYY" with
appropriate finish code

CROMO PULIDO	002
BRONCE LEGADO	278
ACERO INOXIDABLE	075

LÍNEA DE AYUDA DIRECTA

Si desea obtener información o tiene preguntas, llame sin cargo al
(1) 800-442-1902.

Lunes a Viernes 8:00 a.m. a 6:00 p.m.

Sabado 10:00 a.m. a 4:00 p.m.

Hora normal del este

EN CANADÁ: 1-800-387-0369

(TORONTO: 1-905-306-1093)

Los días de semana de 8:00 a.m. a 7:00 p.m.

Hora normal del este

EN MÉXICO: 01-800-839-1200



PART OF LIXIL